

## LEGION VARNINGSLJUSRAMP, LÄNGD 610 MM

Art.nr: 14-LDA610-12



### INNAN MONTERING

För att förebygga skador på ljusrampen och utrustningen, kontrollera alltid att de verktyg som används fungerar som dom ska samt planera noggrant var ljusrampen ska monteras och kopplas in.

1. Kontrollera att ljusrampen passar på det tilltänkta fordonet.
2. Fastslå:
  - var ljusrampen ska monteras
  - var kablarna från ljusrampen ska dras**OBSERVERA!** Var försiktig när kablar dras i närhet av krockkuddar så de inte stör dess funktion.
3. Separera all elektronisk utrustning från tvåvägsradio.
4. För att undvika att radion störs ut, montera ljusrampen minst 50 cm från tvåvägsradioantennen.
5. Ta bort flisor från borrade hål och använd gummigenomförning där kablar ska dras. Detta för att undvika kortslutning.

## ANSLUTNING OCH FUNKTIONER

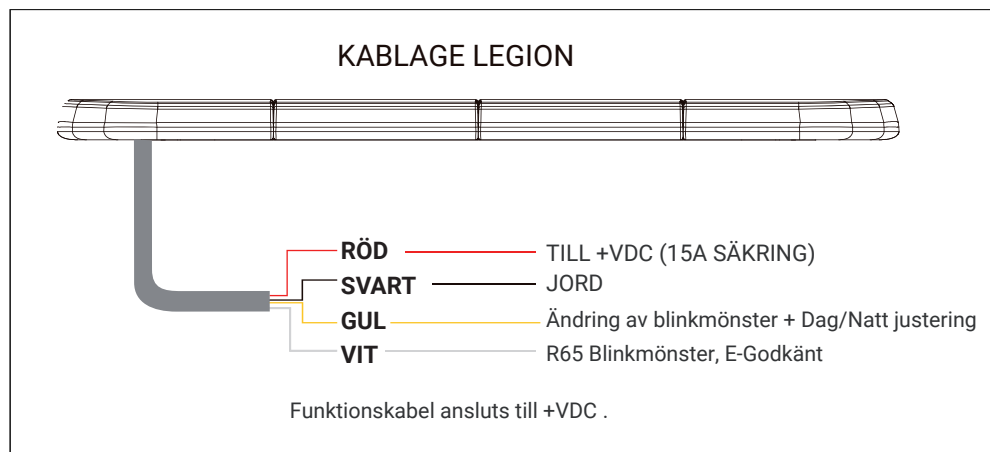

### MATNINGSKABEL

1. Dra matningskabeln till fordonets batteri
2. Installera en 15A säkring (medföljer ej) på slutet av den **RÖDA** kabeln, anslut sen till batteriet
3. Jorda den **SVARTA** kabeln i närheten av batteriet.

**OBSERVERA:** Kontrollera att strömkablarna är ordentligt anslutna till strömkällan.

### STYRKABEL

1. Dra styrkablarna mot instrumentbrädan till kontrollpanelen (medföljer ej)
2. Anslut kablar till kontrollpanelen.

### ECE R65 BLINKMÖNSTER

Aktivera R65 blinkmönster genom att koppla **+VDC** till **VIT** kabel.

Det finns sex olika blinkmönster att välja mellan (se tabell 1).

För ändring av blinkmönster anslut **GUL** kabel till **+VDC**

- I ett kort ögonblick för nästa blinkmönster

- I mer än 5 sekunder för leveransläget FP#0

**OBSERVERA:** För Dag/Natt justering, anslut **+VDC** till **GUL** kabel.

### TABELL 1

R65 Blinkmönster

FP#	ECE R65 MODE
0	Double All
1	Quad All
2	Singel All
3	Double Split
4	Quad Split
5	Single Split

## AVSÄKRING

Använd tabellen nedan när du väljer säkring till rampen.

### TABELL 2

Avsäkring

Artnr.	12V 6 LED	St	12V 12 LED	St	24V 6 LED	St	24V 12 LED	St	Total Amp	x 1,5	Säkring (A)
14-LA6101-12	1,00	4	1,60	4	0,50	0	0,80	0	10,4	15,6	20

## TAKINSTALLATION

### STANDARDFÄSTE

1. Vänd försiktigt på ljusrampen
2. Placera fästet över skruvarna
3. Trä på låsbricka och låsmutter på skruven. Dra åt skruvarna, men inte mer än att det går att justera fästet.

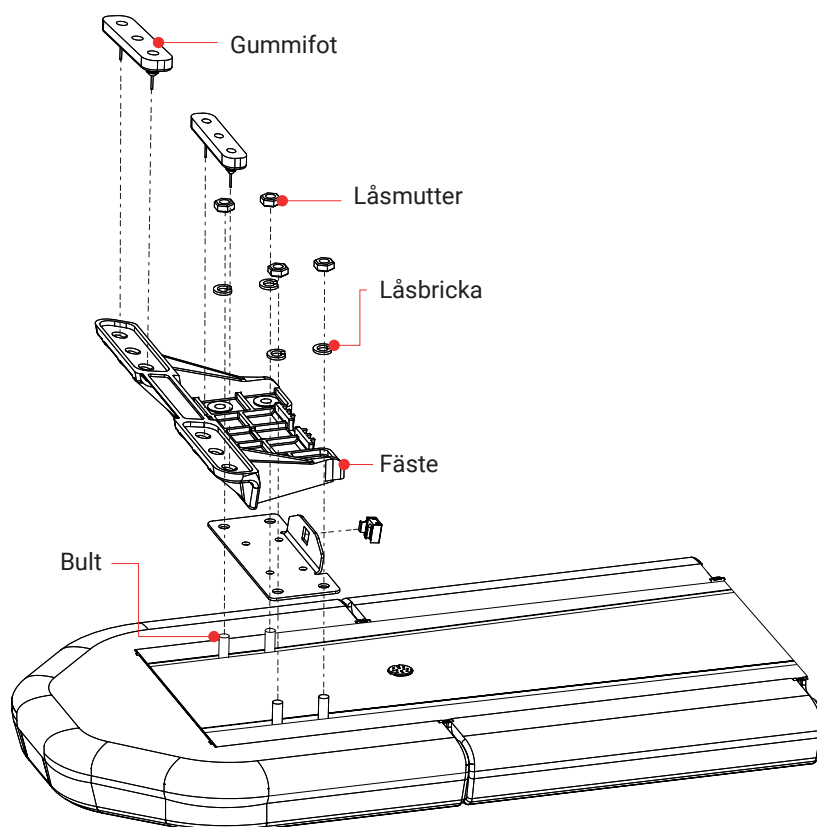

Vy av ljusrampen upp och ner

## JUSTERBART FÄSTE

Fästet är höj- och sänkbart.

1. Vänd försiktigt på ljusrampen
2. Placera fästet över skruvarna
3. Trä på låsbricka och låsmutter på skruven. Dra åt skruvarna, men inte mer än att det går att justera fästet.

Vy av ljusrampen upp och ner

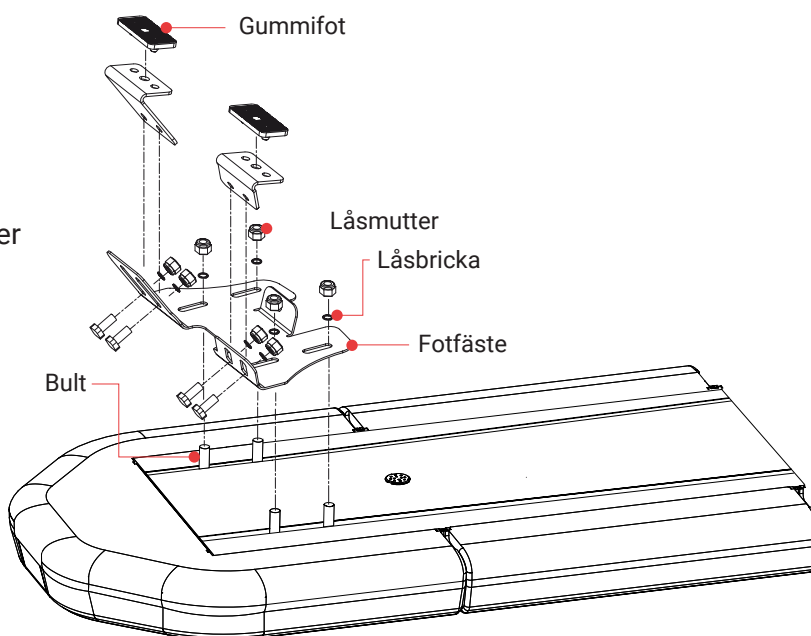

## PERMANENT MONTERING

Permanent installation av ljusrampen på fordonets tak :

1. Placera ljusrampen på fordonets tak där den önskas monteras. Ljusrampen monteras vanligen centrerad på dörrarnas mittstolpe (B stolpe)
2. Justera fotfästet tills fötterna är nära kanten på taket. Kontrollera att ljusrampen och fästet är centrerat på taket.
3. Se till att ljusrampen är horisontell.
4. Använd fästet som mall och markera två hål för borrning på varje sida.
5. Vänd ljusrampen försiktigt upp och ner, och dra åt muttrarna som håller fästet på plats.  
**OBSERVERA:** Innan du borrar i ett fordon, försäkra dig om att båda sidorna om ytan är fria från föremål som kan ta skada.
6. Borra fyra hål.
7. Placera ljusrampen på monteringsytan och linjera hålen i fästet med de borrarade hålen.
8. Säkra ljusrampen med medföljande bultar.

Ljusrampen sedd framifrån

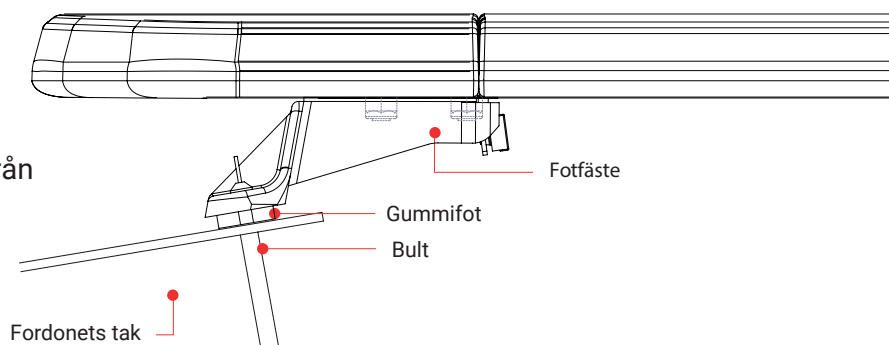

**OBSERVERA:** Kontrollera ljusrampen och fästet med jämna mellanrum.

## STRAP KIT MONTERING

Installation av ljusrampen på fordonets tak:

1. Placera ljusrampen på fordonets tak där den önskas monteras.  
Ljusrampen monteras vanligen centrerad på dörrarnas mittstolpe (B stolpe)  
**OBSERVERA:** Om fästet är felaktigt positionerat kan det läcka in vatten i fordonet.  
Montera därför fästet över dörrarnas mittstolpe (B stolpe).
2. Bestäm var fästet ska monteras på fordonet.
3. Placera fästet på fordonets tak enligt bilden nedan.
4. Använd fästet som mall och markera hål för borrning.
5. Borra hål.
6. Använd silikon (medföljer ej) för att täta runt hålen innan fästet monteras.
7. Fäst med plåtskruv.
8. Placera ljusrampen på fordonets tak, linjera hålen i fästet med fästskruvarna på ljusrampen.
9. Stick in justeringsbulten i hålet på fästet, ända in till fotfästets hål.
10. Dra åt bultarna.

Ljusrampen sedd framifrån

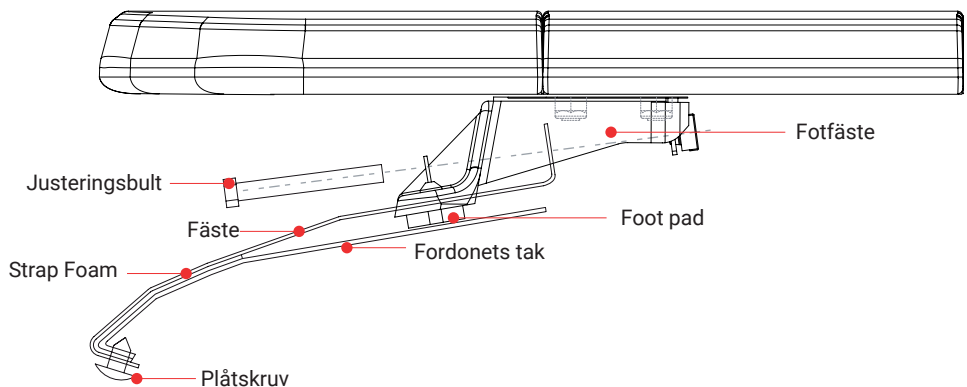

**OBSERVERA:** Kontrollera ljusrampen och fästet med jämna mellanrum.

## PLANMONTAGE, SMAL FOT

Smalt fäste är standard och levereras tillsammans med ljusrampen.

1. Vänd försiktigt på ljusrampen
2. Placera fästet över skruvarna
3. Trä på låsbricka och låsmutter på skruven. Dra åt skruvarna, men inte mer än att det går att justera fästet.

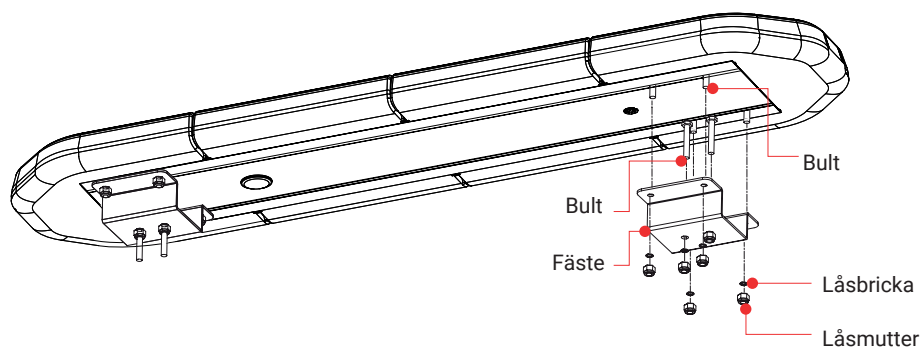

4. Placera ljusrampen på ytan där den önskas monteras.
5. Justera fästet så att fästbygeln är nära kanten på ljusrampen.
6. Använd fästet som mall och markera hål för borring på varje sida.
7. Säkra ljusrampen och fästbygeln med medföljande skruvar.  
**OBSERVERA:** Innan du borrar i ett fordon, försäkra dig om att båda sidorna om ytan är fria från föremål som kan ta skada.
8. Borra hål
9. Placera ljusrampen på monteringsytan och linjera hålen i fästet med de borrade hålen.
10. Säkra ljusrampen med medföljande bultar.

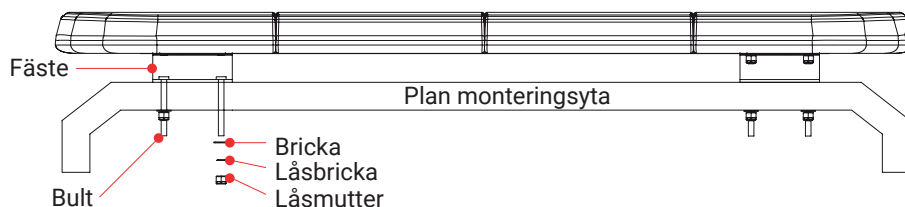

## Förslag på knapplådor till varningsljusrampar och andra tillbehör



### KNAPPLÅDA MED SÄKRINGSBOX

Knapplådan SW830 är framtagen för en enkel styrning av ljusrampar och varningsljus. Den har 8 st bakgrundsbelysta knappar och är lätt att placera. Knapplådan kan monteras horisonellt, vertikalt eller på fot med kulled. Anpassad för 12/24V. Levereras med en tillhörande säkringslåda. Denna version har 3 knappar som är säkrade 10A och 5 knappar som är säkrade med 0.2A. Max ingående ström är 32A och minimum 0.01A.  
**Artikel.nr: 14-SW830**



### KNAPPLÅDA

Knapplådan SW830 är framtagen för en enkel styrning av ljusrampar och varningsljus. Den har 8 st bakgrundsbelysta knappar och är lätt att placera. Knapplådan kan monteras horisonellt, vertikalt eller på fot med kulled. Klarar enbart ingående stöm på max 1.2A och minimum 0,01A och 4 knappar är säkrade med 0.1A. Anpassad för 12/24 V.

**Artikel.nr: 14-SW830-2**

# HBA

Tel. 08-880 900 - info@hba.nu - www.hba.nu